

Office
International
de l'Eau

Fortalecimento dos organismos de bacia de gestão da água por bacia

Algumas sugestões a partir das experiências francesa e europeia

Resende, 29 novembro 2016



Sumário

Introdução

1

ORGANIZAÇÃO ATUAL NA FRANÇA – DESCRIÇÃO E BALANÇO

2

COHERENCIA COM O MARCO EUROPEIO

3

ALGUMAS SUGESTÕES PARA O MARCO BRASILEIRO

Conclusão

Introdução

Marcos jurídicos muito semelhantes :

- **francês (as leis de 1964 e 1992)**
- **européio (a Diretiva Marco de 2000)**
- **brasileiro (a lei 9.433 de 1997)**

Introdução

Gestão da água por Bacia hidrográfica:

- **Gestão integrada dos recursos hídricos**
- **Envolvimento dos usuários da água com o processo de tomada da decisão**
- **Instrumentos : Cobrança ; Planejamento**

Introdução

Uma gestão por Bacia para:

- Proteger os recursos hídricos
- Lutar contra a poluição
- Manter o equilíbrio dos ecossistemas
- Conciliar atividades econômicas e proteção do ambiente

1. ORGANIZAÇÃO ATUAL NA FRANÇA



A Política da Água

A coerência da política nacional
é definida pelo
Ministério do Meio Ambiente

A Política da Água

- **O MINISTÉRIO DO MEIO AMBIENTE**
 - Aplicação das leis e dos regulamentos
 - Fiscalização
 - Informação ao público
 - Finalidades e objectivos nacionais

A FRANÇA

- 550 000 km²

- 60 M Habitantes



Na Bacia Hidrográfica

- **O comitê de Bacia (« Parlamento das águas»)**
- **Agência da água (aplica as decisões)**

O Comitê de Bacia

COMPOSTO DE 100 MEMBROS APROXIMADAMENTE

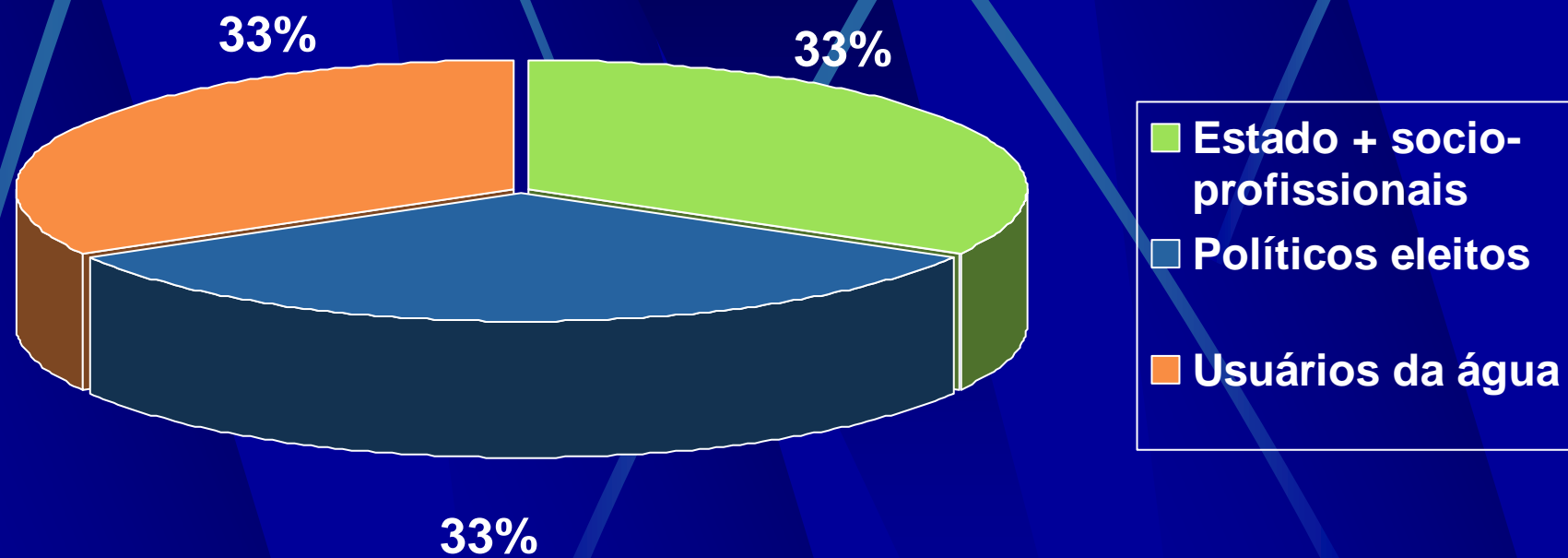

O Comitê de Bacia

- **União das diferentes categorias dos usuários da água**
 - Comunidades locais
 - Indústrias
 - Agricultura
 - Associações de proteção da natureza
- **Concilia o interesse dos usuários e a proteção dos recursos hídricos**

ACABAR COM UMA GESTÃO SETORIAL POR USOS

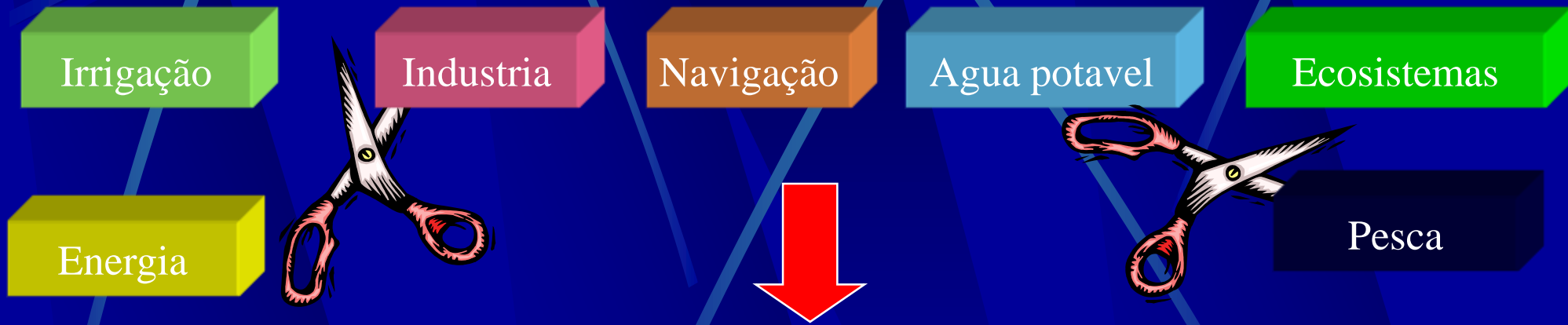

ADOPTAR UMA GESTÃO INTEGRADA

O Comitê de Bacia

- **UMA ASSEMBLÉIA QUE :**
 - Planeja e arbitra
 - Aprova o Plano Diretor da Bacia
 - Opina sobre os valores da cobrança
 - Define os Programas de ações

O Comitê de Bacia

Assembléia não permanente :

- Faz em média 2 reuniões por ano

O Comitê de Bacia

Comissões especializadas

- Comissões geográficas
- Comissões temáticas (cobrança, planejamento, agricultura, ...)

O Comitê de Bacia

Pequeno parlamento das águas a nível de Bacia

A Agência de água

- **ESTABLECIMENTO PÚBLICO DE CARÁTER ADMINISTRATIVO ENCARREGADO DE :**
 - **Arrecadar a cobrança (poluição e captação)**
 - **Distribuir fundos obtidos sob forma de ajuda financeira aos órgãos executores de obras hídricas**
 - **Conhecer a Bacia**
 - **Informar o público**



Agencias de agua
criadas para ajudar a
resolver problemas
bem precisos

A cobrança

A cobrança paga pelos poluidores e pelos usuários da água (Cidades, Indústrias, Agricultores) constitui um sistema de estímulo econômico

Usuários da água :

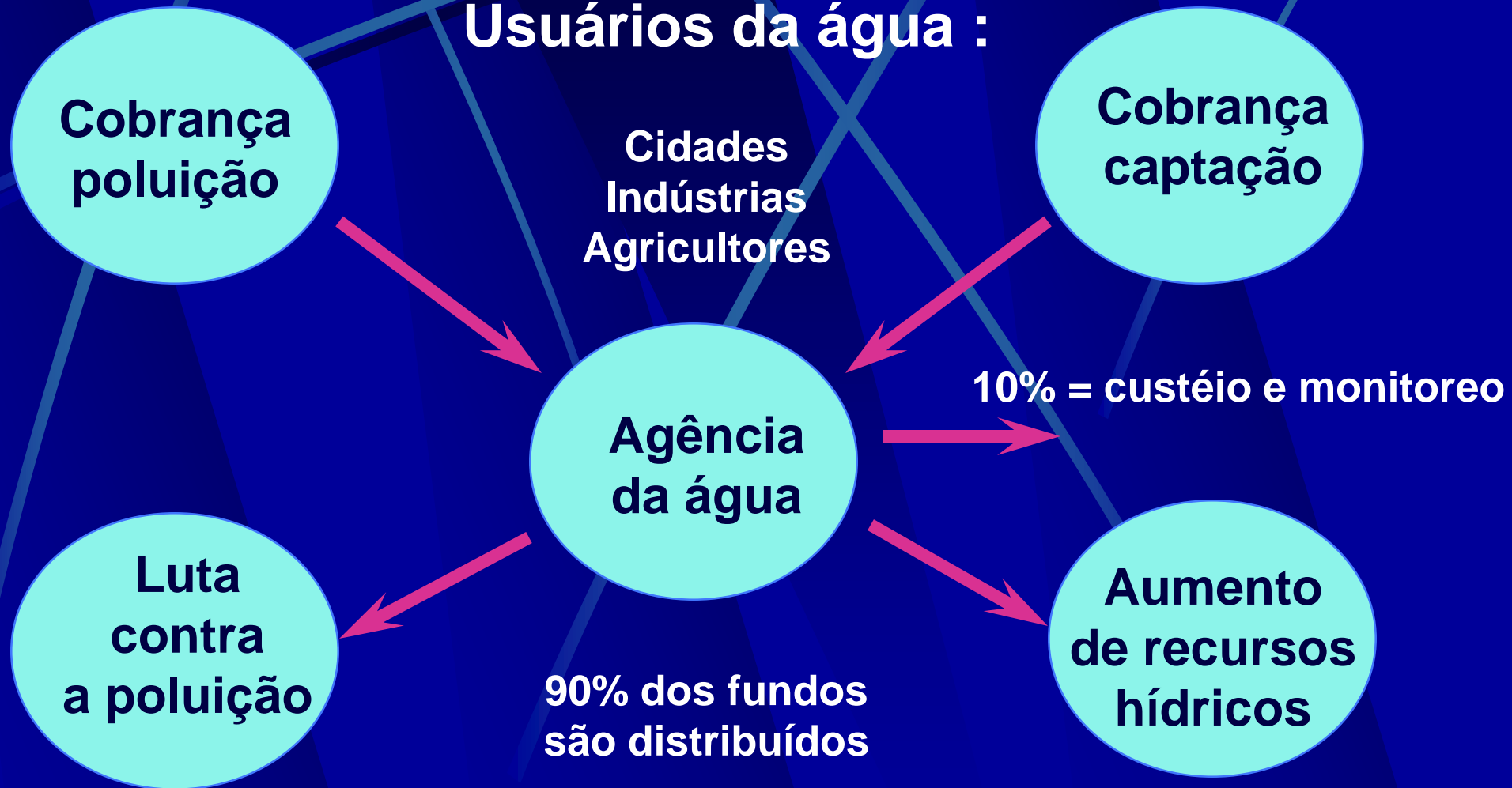

**A NIVEL FRANCES - SDAGE
PLANO DIRECTOR DE GESTÃO DE RECURSOS HIDRICOS**

Um plano “participativo” elaborado a nível da
bacia hidrográfica



Estabelece as grandes orientações para uma
gestão integrada e equilibrada

Define os objetivos qualitativos e quantitativos
para lograr este equilíbrio

SDAGE

PLANO DIRECTOR DE MANEJO DE RECURSOS HIDRICOS

- Tem um valor jurídico : se impõe aos atos administrativos
- Integra medidas de adaptação as mudanças climaticas (resilencia, redução da vulnerabilidade)



SDAGE

Grandes bacias hidrográficas



Documento obrigatório

Caracter vinculante :

assinado = financiado = implementado

O Planejamento, ver longe ...

O cotidiano ...



O Planejamento, ver longe ...

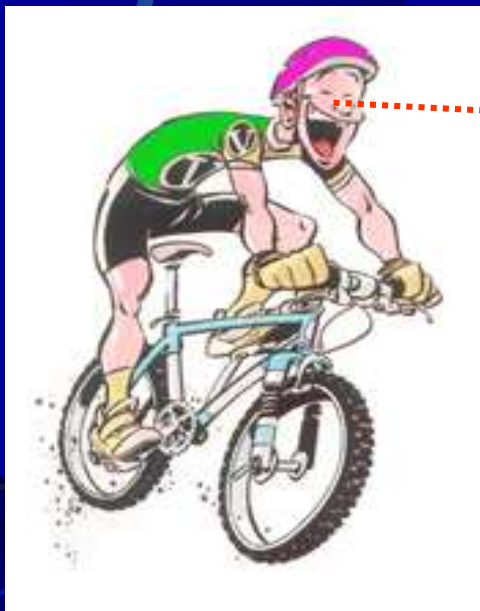

50 anos de experiências

DO PONTO DE VISTA INSTITUCIONAL, INTERESSE PRINCIPAL DO DISPOSITIVO :

- **Flexibilidade**
- **Agências de Bacia conquistaram seu espaço**
- **Participação dos Usuários da Água no processo de tomada de decisão**
- **Articulação, consenso**

- **9º programa plurianual da intervenção das agências de água (2007-2012)**
 - **Montante das obras financiadas**
 - 30 bilhões de €
 - **Montante da participação financeira das agências**
 - 12 bilhões de €

9° PROGRAMA 2007 - 2012

Distribuição das ajudas das 6 agências

Obras financiadas : 30 000 milhões de €

Ajudas das Agências de bacia : 12 000 milhões de €

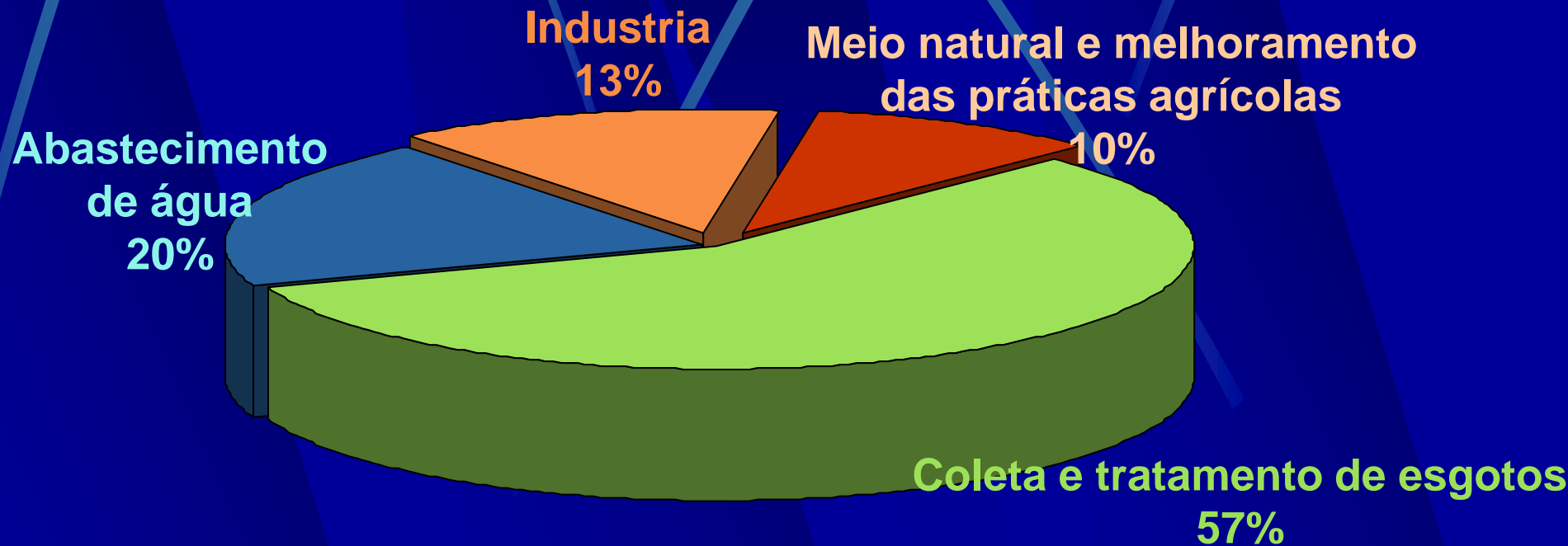

PREÇO DA ÁGUA 2016

3 € / m³
12 R\$ /m³

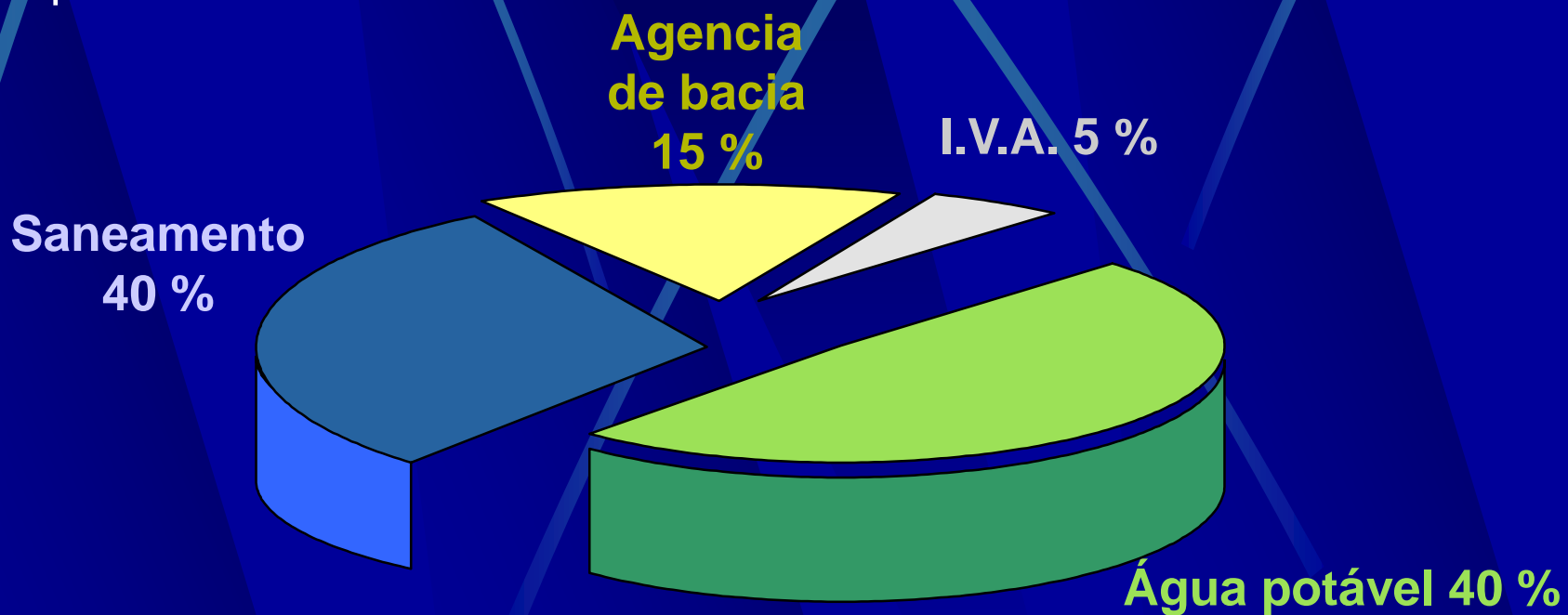

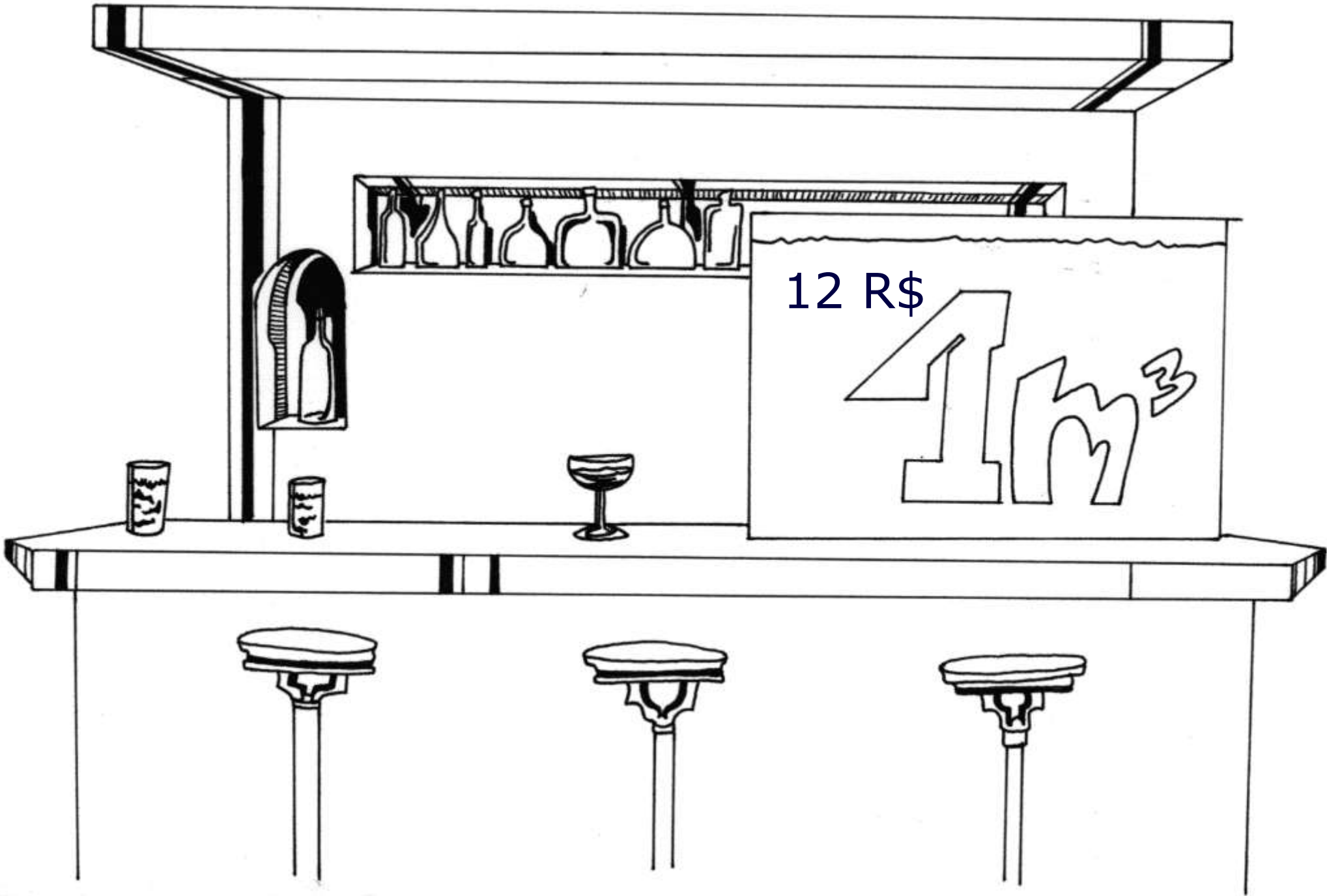

12 R\$

1m³

Do ponto de vista técnico :

- Trabalho técnico reconhecido**
- Bom conhecimento do meio natural**
- Determinação dos pontos «críticos» de poluição e das prioridades**

**As estações de tratamento de esgotos
tratam corretamente
a poluição «clássica» (M.O., M.E.S.), e
secundaria (N, P..)
mas aparecem outras formas de
poluição
(ex.: Perturbadores endócrinos,
tóxicos, metais pesados).**



Ô!

DÁ PRA
PARAR?!

Visão crítica da experiência francesa :

- Problemas das enchentes**
- Poluição agrícolas difusas**
- Participação insuficiente dos usuários**
- Falta de critérios econômicos na atribuição dos subsídios**

Agências de água não são :

- **Administrações públicas**
- **Organismos encarregados da fiscalização da água**
- **Executores de obras (empreendedores)**

O que pode trazer uma agência de água ?

- **Conhecimento técnico**
- **Ajuda financeira**
- **Gestão coerente da água**

Estabelece portanto, uma parceria :

- **Com as administrações públicas**
- **Com as comunidades locais**
- **Com os usuários de água**



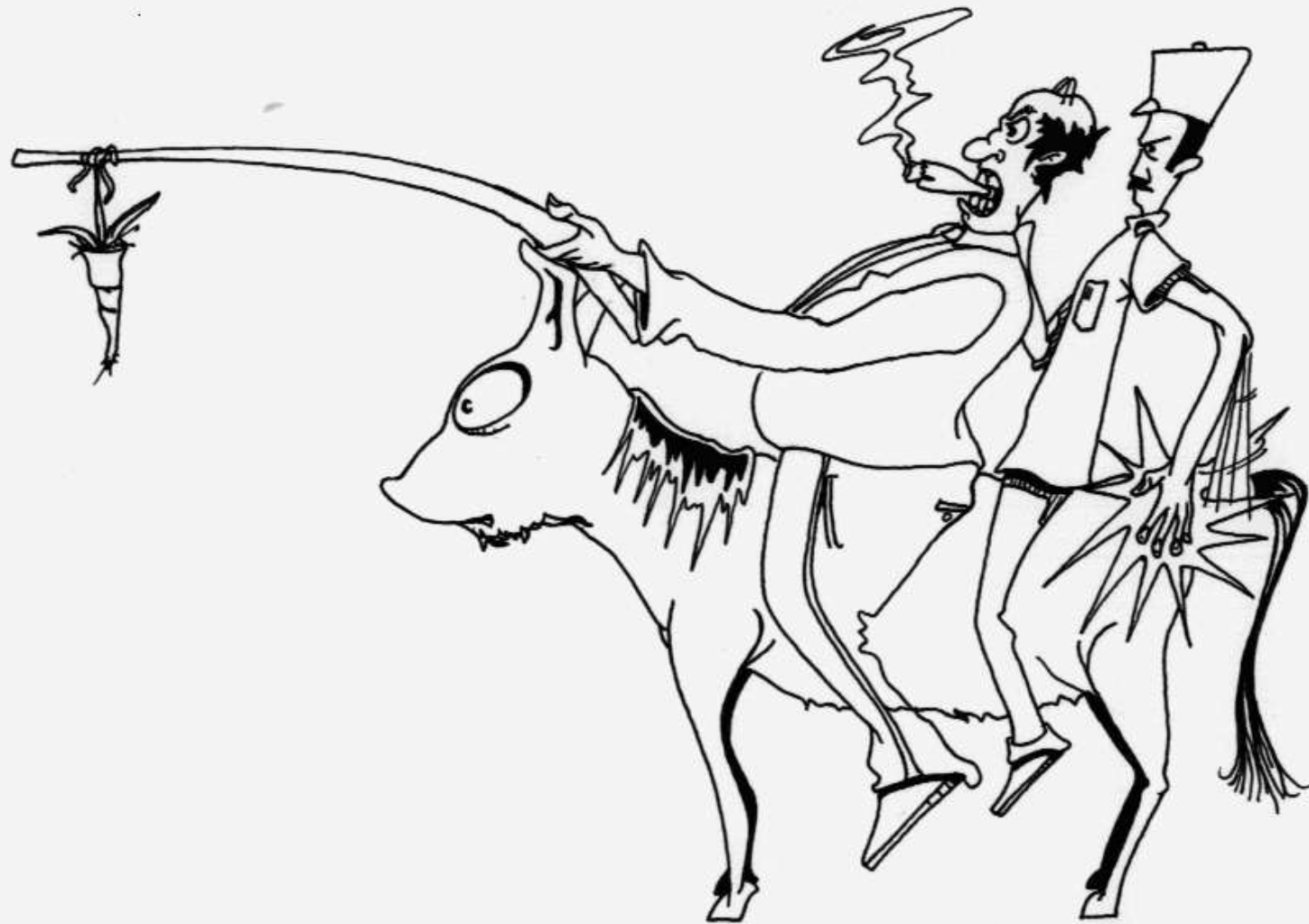

2. O MARCO EUROPEIO

A NIVEL EUROPEO
Principio de aplicação :
gestão da água por bacia hidrográfica

- ◆ Identificação de demarcações hidrográficas
- ◆ Designação de uma autoridade competente
- ◆ Um análise econômico do uso da água

Transcrição para o Direito Francês

- Avaliação econômica das políticas
- Transparência
- Maior participação dos usuários e da sociedade civil ao seio dos Comitês de Bacia
- Melhor participação do público na elaboração dos Planos de gestão

Diretiva Marco : objetivos ambientais

Evolução dos indicadores financeiros (F), técnicos (T) e ambientais (E) na França

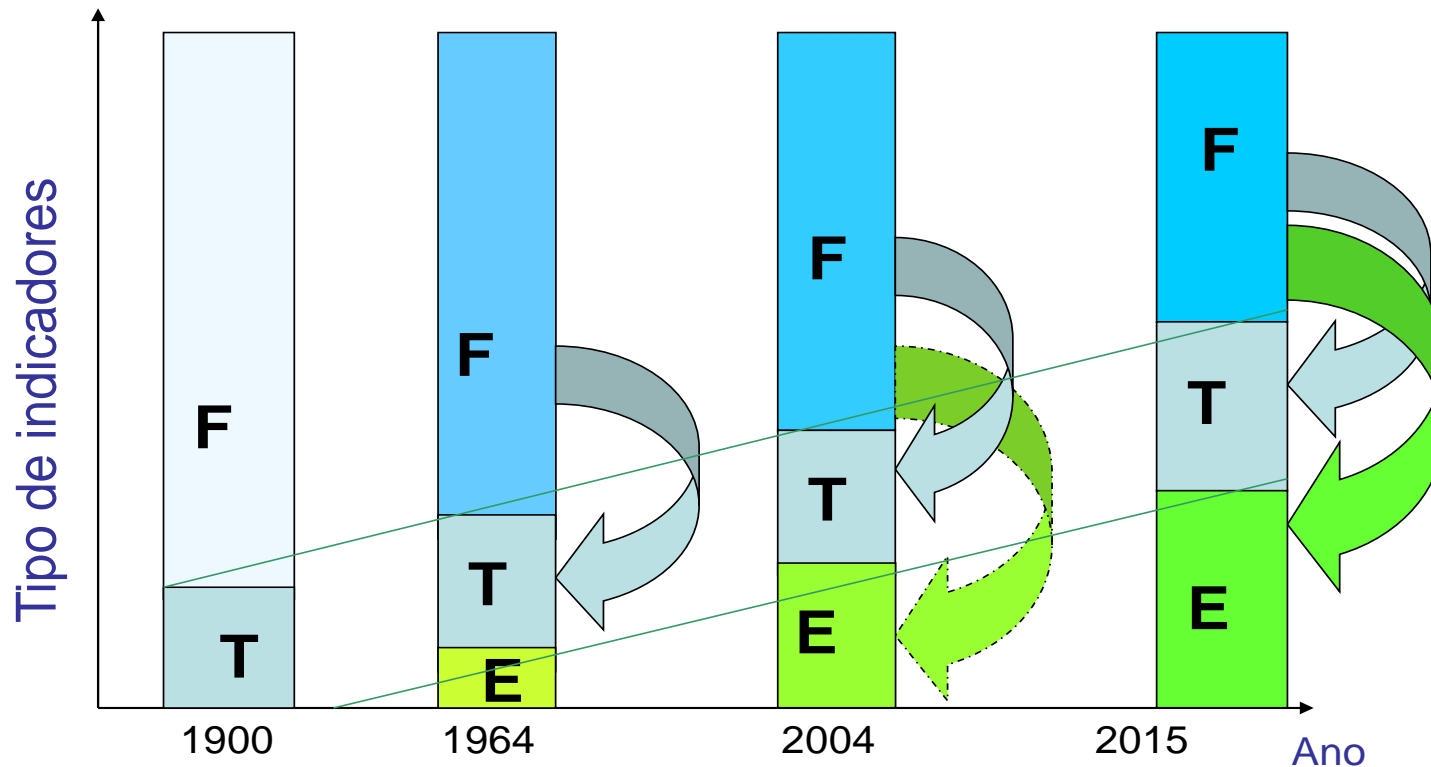

Indicadores

- O principal NÃO é de conhecer os « R\$ gastos » nem o « numero de ETEs realizadas »
- O essencial : Qualidade ecologica dos corpos de agua
- Se for alcanzado, é porque as ETEs foram realizadas .. e o dinheiro investido.

3. ALGUMAS SUGESTÕES

Exemplo do PCJ

- Aguas Tratadas no PCJ :
1994 – 4% 2014 = 72% (em 20 anos !)

Sem embargo:

- Se a eficiencia das ETEs fosse de 70% (?)
- Poluição removida: apenas 50%

Sempre integrar a eficiencia da ETEs

Articulação Comitê / Agencia

Tamanho da Bacia

Concentração das atividades econômicas

Mecanismos de financiamentos cruzados

Progressividade

Dado inicial progressivo dos parâmetros da cobrança de "poluição"

matérias oxidáveis (m.o.)

matérias em suspensão (m.e.s.)

matérias inibidoras (m.i.) (tóxicas)

matérias nitrogenadas

matérias fosforadas



1969



1974

1982

Cobrança doméstica hoje : 25 € por ano / por habitante, ou seja:

- 2 horas de salário médio**
- 20 litros de gasolina**
- 2 garrafas de cachaça**

Ampliar a cobrança

Cobrança PCJ = 30 M R\$ em 2015
50 M R\$ em 2009

- Cobrança PdS = 45 M R\$ em 2017
- PCJ - 2009-2015 : queda de 34% nos recursos federais e 44% em nos recursos estaduais (falta de indexação na inflação)

Ampliar a cobrança

- % da cobrança na tarifa do m³ de água :
 - PCJ : menos de 0,5%
 - França : 15%
- Grande potencial para incremento:
PIB = 250 bilhões de R\$
- Cobrança = 30 M R\$ em 2015.

Financiar o plano de bacía

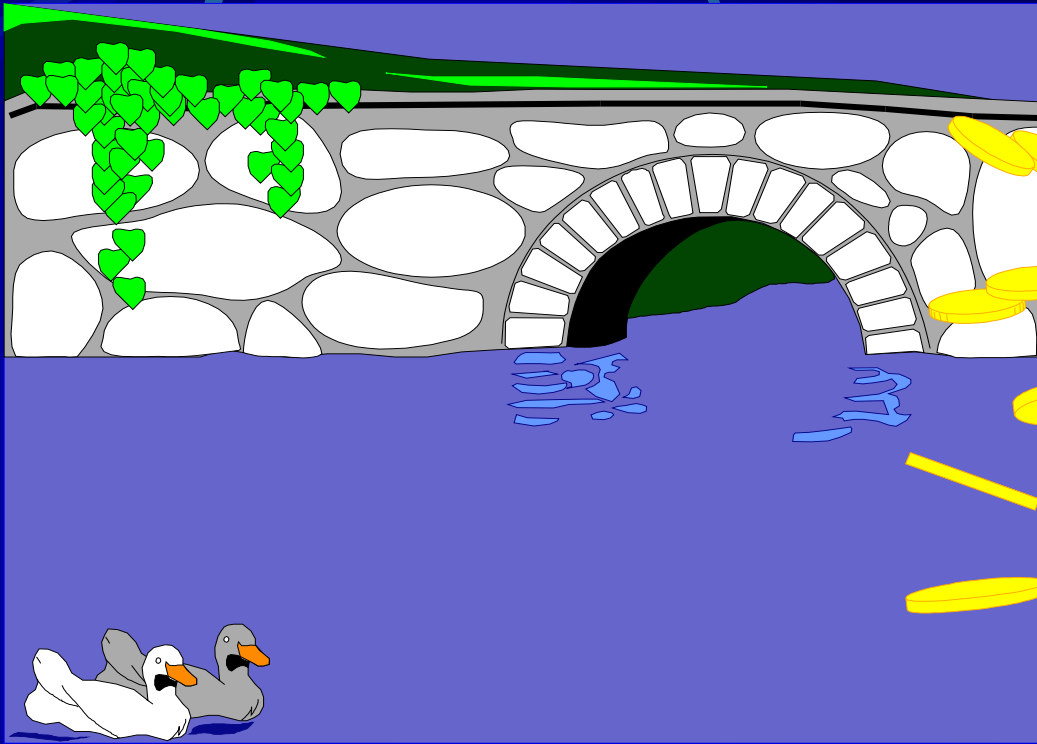

Complementaridade

- ⇒ **Pressão financeira da agência sobre os poluidores**
- ⇒ **Pressão da fiscalização pelo Poder Público (aplicação da lei)**
- ⇒ **Pressão da opinião pública**

A noção de contrato

- **Aprovação do contrato entre a agência e o executor da obra**
- **Dinheiro liberado em função dos resultados conseguidos**

Projetos Agencias de Agua / OIAgua (15)

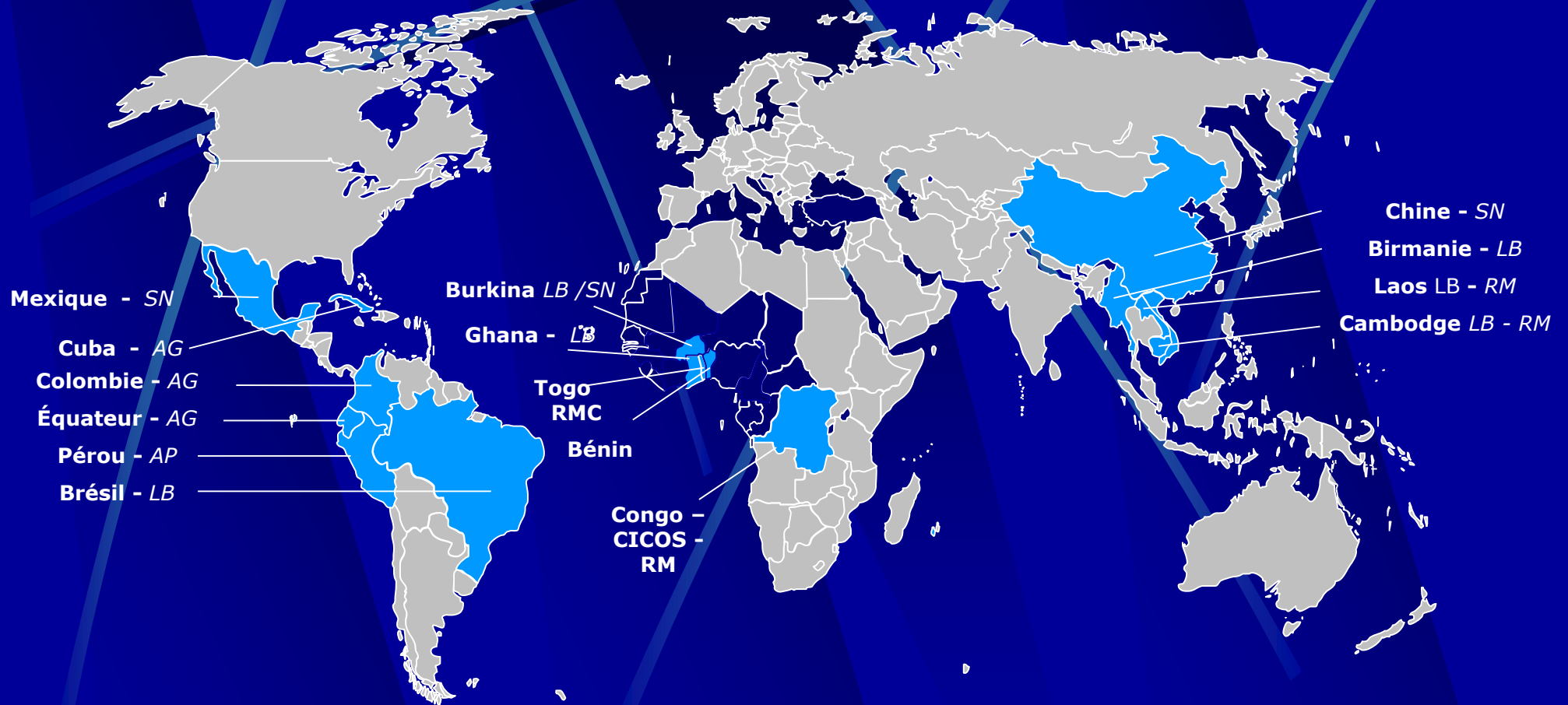

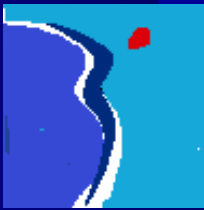

**Office
International
de l'Eau**

Fortalecimento dos organismos de bacia de gestão da água por bacia

Algumas sugestões a partir das experiências francesa e européia

**Alain Bernard
Resende 29.11.2016**

